



CE

PORTE SOUPLE
À ENROULEMENT
ULTRA-RAPIDE



LAMPO

Tout temps
Gagné!

FRANÇAIS



LAMPO TOUT TEMPS GAGNÉ !

Dans la porte LAMPO, le système de coulissement du panneau est encore plus rapide et fonctionnel, parce que la toile est enroulée directement sur l'arbre d'enroulement, sans besoin de dispositifs d'entraînement. Sa vitesse d'ouverture est vraiment rapide comme un éclair: 1,20 m / sec. (Max)
Tout temps gagné!



LAMPO PORTE SOUPLE À ENROULEMENT ULTRA-RAPIDE

LAMPO vient de l'expérience CAREGLIO, une entreprise leader depuis 1976 dans le domaine de l'automatisation pour les besoins industriels, tertiaires et civiles. LAMPO représente un autre "bond en avant" dans la réalisation de portes souples, rétractables verticales, que - grâce à leur vitesse et étanchéité - ont révolutionné les critères traditionnels d'ouverture et de fermeture, s'établissant comme les solutions optimales pour les environnements soumis à mouvements intenses et continus.

LAMPO IDÉALE POUR LA COMPARTIMENTATION INDUSTRIELLE

La porte LAMPO est conçue pour les besoins de la subdivision industrielle: elle rationalise et accélère les transits au sein des entreprises, des entrepôts, des hangars, des hôpitaux, des centres commerciaux, des chaînes de vente au détail, et partout où il y a la nécessité de diviser les zones en départements ou subdivisions différenciées, préservant ainsi les caractéristiques thermiques, physiques et hygiéniques des environnements et des produits. LAMPO peut également être installée en communication avec l'extérieur car elle offre une bonne résistance contre la charge du vent.

LAMPO AVANTAGES DE LA FONCTIONNALITÉ

- HAUTE VITESSE D'OUVERTURE (de 0,90 jusqu'à 1,20 m / s)
- FONCTIONNEMENT SILENCIEUX
- EXCELLENTE STABILITÉ THERMIQUE
- HAUTEUR TOTALE RÉDUITE DE LA STRUCTURE
- DIMENSIONS LATÉRALES MINIMALES

LAMPO MODÈLES SUR MESURE

La porte LAMPO est réalisable en différentes tailles, dans toutes les couleurs standard, et avec des fenêtres de différents types, ou entièrement en PVC transparent, pour une visibilité totale.





UNE EXCELLENTE RAPPORT QUALITÉ / RENTABILITÉ

GAGNER DU TEMPS ET OPTIMISER LA QUALITÉ
à un effet positif sur la rentabilité de votre entreprise.

- 1° Lampo ouvre et se ferme en un éclair
ACCÉLÉREZ LES OPÉRATIONS DE TRANSIT
- 2° Lampo a la structure en acier galvanisé
à chaud (Sur demande, en acier inoxydable
304/316 ou peinture au four, couleurs RAL)
RÉDUISEZ LES COÛTS D'ENTRETIEN
- 3° Lampo dure longtemps
OPTIMISEZ AU MAXIMUM SES PERFORMANCES
- 4° Lampo élimine les sautes de température
SAUVEZ LES RESSOURCES ÉNERGETIQUES
- 5° Lampo empêche la pénétration de poussière
PROTÉGEZ VOS INVESTISSEMENTS



AVANTAGES DE LA SÉCURITÉ CE

La porte LAMPO vous donne toute la sécurité
que vous exigez, car elle est conforme aux normes CE
et répond aux exigences de:

- conformité à la directive 89/106/CEE par la législation
harmonisée, EN 133241-1: 2003 et aux exigences
essentielle de la Directive Machines 98/37/CE



- prévention contre
l'écrasement
- prévention contre
la chute du panneau
- ouverture d'urgence
- prévention contre
l'endommagement
de la porte

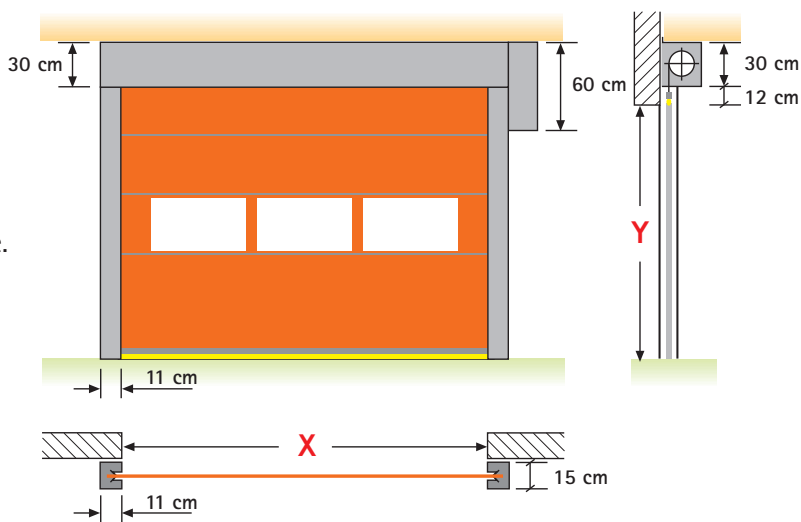

CARACTERISTIQUES TECHNIQUES

- Structure en tôle galvanisée à chaud,
(à la demande acier inox 304/316 ou peinture
au four, couleurs RAL) Autoportante, elle consiste
en deux montants verticaux avec joints brosses
de protection, et par une traverse supérieure
avec une unité d'entraînement intégrée
- Arbre enrouleur en tube d'acier
- Panneau en tissu de polyester d'extinction (CLASSE 2)
anti-déchirure, avec traverses d'aluminium
intermédiaires pour raidir le panneau; fenêtres
de différentes dimensions en PVC transparent
- En cas de choc accidentel, le panneau fléchit
sans dommage
- Motorisation électromécanique. Moteurs frein triphasés,
conçus pour un fonctionnement continu, bridés sur
un engrenage à vis sans fin.
Alimentation: 220/380 V 50 Hz
- Panneau électrique de contrôle aux normes CE,
avec logiques de fonctionnement de temporisation
réglable et des commandes à basse tension
- Actionnement à boîte à boutons.
Dispositifs d'ouverture, sur demande: radar,
boucle magnétique, commande radio,
cellule photoélectrique, tirant avec ficelle
- Cellules photoélectriques de sécurité infrarouge,
pour bloquer le panneau et le faire remonter
en cas d'obstacles pendant la descente
- Dispositif d'actionnement manuel en cas
de manque de courant électrique
- Fermeture automatique à l'expiration
du temps programmé
- Normes: Conformité à la directive 89/106/CEE
par la législation harmonisée EN 13241-1: 2003
et aux exigences essentielle de la Directive
Machines 98/37/CE

Haut facteur
d'étanchéité

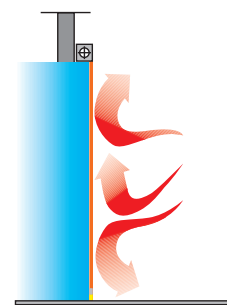

Principaux systèmes
d'ouverture à distance

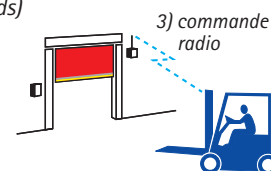
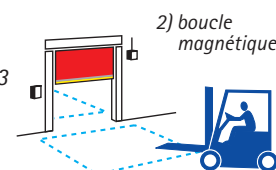
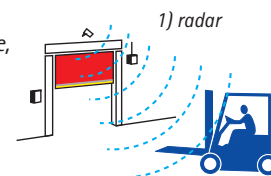

OPTIONNELS:

- Dispositif d'actionnement manuel en cas
de manque de courant électrique (contrepois)
- Panneau enroulable isolant
- Panneau enroulable pour les industries
alimentaires
- Inserts tubulaires, simili-fibre de verre



CAREGLIO QUALITÉ ET COMPÉTITIVITÉ
À DES PRIX CONCURRENTIELS

Careglio travaille avec succès depuis quarante ans dans le domaine des portes industrielles, et il est présent sur le marché avec une offre diversifiée et hautement concurrentiel, et une large gamme de produits qui allient qualité à des prix compétitifs. Parce que Careglio est à la fois fabricant direct, distributeur et fournisseur d'assistance.

UN SERVICE À 360 DEGRÉS

Careglio assure un service complet à 360 degrés qui comprend: la consultation, la production directe, l'installation, aussi bien que l'assistance et la maintenance de routine et d'urgence. Un point de contact unique pour une large offre et pour toutes les exigences.

LA GAMME

- Portes souples en PVC - Portes à lanières en PVC transparent
- Portails - Rampes de chargement électro-hydrauliques - Portes sectionnelles
- Portes pliantes - Couvertures meubles - Fermetures ponts roulants
- Portes coupe-feu - Sorties de secours



**NOMBREUSES ENTREPRISES
 ONT MIS
 LA SIGNATURE
 SUR NOS PORTES**



SIÈGE SOCIAL: Via Montaldo Roero, 42 - 12040 Veza d'Alba (Cuneo) - Italie - Tel. +39 0173/65.675 - Fax +39 0173/658.271
UNITÉ DE PRODUCTION ET D'EXPOSITION: Corso Fratelli Maccagno - Canale (Cuneo) - Italie
E-mail: info@careglio.com - www.careglio.com